

Ley N° 29733



**Ley de Protección
de Datos
Personales**



**ATIXWORLD
SYSTEMS**



Índice

- 1. Conceptualización de Datos Personales según la LPDP.**
- 2. Ley de Protección de Datos Personales (LPDP) N° 29733.**
 - Responsabilidades
 - Principios Rectores
 - Tipos de Datos Personales
 - Usos Previstos
 - Identificación de BD Personales
 - Matriz de Apoyo
- 3. Adecuación bajo enfoque Atixworld y Plataforma AWRisk.**
 - Requerimientos
 - Formulario
 - Proceso de Gestión AWRisk
- 4. Información Relevante.**
- 5. Datos de Contacto.**





1. Conceptualización de Datos Personales.



ATIXWORLD
SYSTEMS



Datos Personales.

Toda aquella información que se relaciona con Nuestra persona y que nos identifica o nos hace identificables.

En la actualidad ciudadanos y ciudadanas, voluntariamente, proporcionamos nuestros datos personales a distintas instituciones sean estas públicas y/o privadas, por distintas razones. El apropiado tratamiento de los datos, permite convertirlos en información útil para el logro de determinados objetivos, sin embargo, esos datos pueden amenazar la dignidad de las personas sea por el uso arbitrario y malicioso de la informática. El peligro se concreta en la capacidad de almacenamiento de los datos en diversos dispositivos como las computadoras.



Registro de Usuarios

(Sólo los campos resaltados en rojo son obligatorios.)

Cuenta de Acceso Personal

e-mail (Login):

Datos Personales

Sr./Sra.:

Nombre(s): Apellidos:

Sexo: Nacimiento: -- Elija mes --

Identificación: (DNI / CE o similar)

Dirección:

Distrito: Código Postal:

Ciudad: País de Residencia: -- Elija opción --

Teléfono Fijo: Celular:

Fax:

Centro de Trabajo:

Ocupación: -- Elija opción --



2. Ley de Protección de Datos Personales - 29733



ATIXWORLD
SYSTEMS



Ley de Protección de Datos Personales - 29733

Constituido por datos biométricos origen racial/étnico, ingresos económicos, opiniones o convicciones políticas, religiosas, filosóficas, morales, filiación sindical en información relacionada a la salud o vida sexual.

Datos Personales Sensibles

Conjunto organizado de datos *personales*, automatizado o no, independientemente del soporte, sea este físico, magnético, digital, óptico u otros que se creen, cualquiera fuere la forma o modalidad de su creación, formación, almacenamiento, organización y acceso.

Banco de Datos Personales

Titular del Dato Personal

Persona natural a quien corresponden los datos personales

Datos Personales

Toda información sobre una persona natural que la identifica o la hace identificable a través de medios que pueden ser razonablemente utilizados.

Tratamiento de Datos Personales

Procedimiento técnico, automatizado o no, que permita consulta, registro, organización, extracción, suspensión, bloqueo, difusión u otro procesamiento de DP



ATIXWORLD
SYSTEMS



Responsabilidades

La atribución de responsabilidades se toman en cuenta desde el origen hasta la disposición de los DP. Así mismo se debe tomar en cuenta la concordancia y coherencia de quienes participan en la protección de los DP.

RESPONSABILIDAD

Titular de Datos Personales

Persona natural a quien corresponden los datos personales. Debe tomar en cuenta que el consentimiento para el tratamiento de sus DP debe ser libre, previo e informado y verificar que su consentimiento sea registrado en los términos en que expresa inequívocamente lo ha dado

Titular del banco de Datos Personales

Responsable de otorgar y mantener el nivel suficiente de protección a los DP contenidos en el banco de datos personales bajo su titularidad. Determina el cumplimiento de la finalidad y el contenido del BDP, es responsable del tratamiento de los DP y de garantizar el cumplimiento de la LPDP 29733.

Autoridad Responsable de la protección de Datos Personales

Autoridad Nacional de Protección de Datos Personales ejerce funciones administrativas, orientadoras, normativas, resolutivas, fiscalizadoras y sancionadoras según la LPDP. Responsable de la administración del Registro Nacional de PDP.



Principios Rectores

Principio de Consentimiento

El tratamiento de los DP es lícito cuando el titular del DP hubiere prestado su consentimiento libre, previo, expreso, informado e inequívoco. No se admiten fórmulas de consentimiento en las que éste no sea expresado de forma directa, como aquellas en las que se requiere presumir, o asumir la existencia de una voluntad que no ha sido expresa. Incluso el consentimiento prestado con otras declaraciones, deberá manifestarse en forma expresa y clara.

Principio de Finalidad

Cuando haya sido expresada con claridad, sin lugar a confusión y cuando de manera objetiva se especifica el objeto que tendrá el tratamiento de los DP. Tratándose de BDP que contengan datos sensibles, su creación solo puede justificarse si su finalidad además de ser legítima, es concreta y acorde con las actividades o fines explícitos del titular del BDP. Los profesionales que realicen el tratamiento de algún dato personal, además de estar limitados por la finalidad de sus servicios, se encuentran obligados a guardar secreto profesional.

Principio de Calidad

En atención al principio de calidad, los datos contenidos en un banco de datos personales, deben ajustarse con precisión a la realidad. Se presume que los datos directamente facilitados por el titular de los mismos son exactos.

Principio de Seguridad

En atención al principio de seguridad, en el tratamiento de los DP deben adoptarse las medidas de seguridad que resulten necesarias a fin de evitar cualquier tratamiento contrario a la Ley o al presente reglamento, incluyéndose en ellos a la adulteración, la pérdida, las desviaciones de información, intencionales o no, ya sea que los riesgos provengan de la acción humana o del medio técnico utilizado.



Tipos de Bases de Datos Personales

Trabajadores	<input checked="" type="checkbox"/>	Prospectos de Clientes	<input checked="" type="checkbox"/>	Video Vigilancia	<input checked="" type="checkbox"/>
Proveedores	<input checked="" type="checkbox"/>	Alumnos	<input checked="" type="checkbox"/>	Quejas y Reclamos	<input checked="" type="checkbox"/>
Clientes	<input checked="" type="checkbox"/>	Pacientes	<input checked="" type="checkbox"/>		

Tipos de Tratamiento

Automatizado	<input type="checkbox"/>	No Automatizado	<input type="checkbox"/>	Ambos	<input type="checkbox"/>
--------------	--------------------------	-----------------	--------------------------	-------	--------------------------



ATIXWORLD
SYSTEMS



Usos Previstos de Bases de Datos Personales

Recursos Humanos	<input checked="" type="checkbox"/>	Análisis de Perfiles	<input checked="" type="checkbox"/>	Actividades Asociativas, Culturales, Recreativas y deportivas	<input checked="" type="checkbox"/>	Seguridad y Control de Acceso a Edificios	<input checked="" type="checkbox"/>
Prevención de Riesgos Laborales	<input checked="" type="checkbox"/>	Publicidad y Prospección Comercial	<input checked="" type="checkbox"/>	Actividades Profesionales	<input checked="" type="checkbox"/>	Comercio Electrónico	<input checked="" type="checkbox"/>
Gestión Económica y Contable de Clientes	<input checked="" type="checkbox"/>	Fines Estadísticos, Históricos o científicos	<input checked="" type="checkbox"/>	Educación	<input checked="" type="checkbox"/>	Otros	<input checked="" type="checkbox"/>
Prestación de Servicios de Solvencia Patrimonial y crédito	<input checked="" type="checkbox"/>	Prestación de Serv. De Comunicaciones o Telecomunicaciones	<input checked="" type="checkbox"/>	Investigación en temas de Salud	<input checked="" type="checkbox"/>		
Cumplimiento/incumplimiento de obligaciones dinerarias	<input checked="" type="checkbox"/>	Gestión de Miembros de Partidos Políticos	<input checked="" type="checkbox"/>	Historias Clínicas	<input checked="" type="checkbox"/>		
Servicios financieros y de seguros	<input checked="" type="checkbox"/>	Gestión de Listas de Miembros de Sindicatos	<input checked="" type="checkbox"/>	Gestión y Control Sanitario	<input checked="" type="checkbox"/>		
Gestión de Listas de Clientes	<input checked="" type="checkbox"/>	Gestión de Listas de Asociados	<input checked="" type="checkbox"/>	Video Vigilancia	<input checked="" type="checkbox"/>		



ATIXWORLD
SYSTEMS



Identificación de Banco de Datos Personales

La Directiva de Seguridad de la Autoridad Nacional de Protección de Datos Personales asigna un color para facilitar la identificación en los cuadros mostrados.

BÁSICO

No mas de 50 personas
No mayor de 5 DP
No incluyen Datos Sensibles
Titular a una persona natural

SIMPLE

No mas de 100 personas
Tratamiento No mayor de 1 año
No incluyen Datos Sensibles
Titular a una persona natural o Jurídica

INTERMEDIO

Hasta 1000 personas
Tratamiento indeterminado o mayor a 1 año
Puede incluir datos sensibles
Titular a una persona natural o Jurídica

COMPLEJO

Tratamiento indeterminado o mayor a 1 año
Múltiples localizaciones
Puede incluir datos sensibles
Titular persona natural o jurídica

CRÍTICO

Tratamiento respaldada por norma legal
Tratamiento indeterminado > 1 año
Múltiples localizaciones
Puede incluir datos sensibles
Titular persona natural, jurídica o pública.



ATIXWORLD
SYSTEMS



Matriz De Apoyo

ITEM	CRITERIO	SIMPLE	BÁSICO	INTERMEDIO	COMPLEJO	CRÍTICO
1	Volumen de registros, número de titulares de datos personales que consienten el tratamiento de sus datos. (criterio utilizado para determinar las categorías).	Hasta 50	Hasta 100	Hasta 1000	Indeterminado	Indeterminado
2	Número de datos personales en banco de datos personales que consienten datos sensibles. (criterio utilizado para determinar el tipo básico).	Hasta 50	Más de 5	Más de 5	Más de 5	Más de 5
3	Finalidad del tratamiento de datos personales respaldada por ley o similar. (criterio utilizado para determinar el tipo crítico).	No aplica	No aplica	No aplica	No aplica	Aplica
4	Periodo mayor a un (01) año o indeterminado para cumplir la finalidad (tiempo de tratamiento de los datos personales).	No aplica	No aplica	Aplica	Aplica	Aplica
5	Tipo de titular del banco de datos personales; persona natural. (Criterio utilizado para determinar el tipo entre básico e intermedio).	Aplica	Aplica	Aplica	No aplica	No aplica
6	Tipo de titular del banco de datos personales; persona jurídica. (criterio utilizado para determinar la categoría entre simple a complejo).	No aplica	Aplica	Aplica	Aplica	Aplica
7	Titular del banco de datos personales del tipo persona jurídica o entidad pública con múltiples localizaciones desde la cuales se tiene acceso al banco de datos personales o se realiza tratamiento de los datos personales. (criterio utilizado para determinar la categoría complejo o crítico.)	No aplica	No aplica	No aplica	Aplica	Aplica
8	El banco de datos personales puede incluir datos sensibles. (criterio utilizado para determinar la categoría entre intermedio a crítico).	No aplica	No aplica	Aplica	Aplica	Aplica



Formulario de Registro de Base de Datos Personales (ANPDP)

PERU Ministerio de Justicia y Derechos Humanos Dirección General de Transparencia, Acceso a la Información Pública y Protección de Datos Personales

4. ¿Se han implementado medidas de seguridad en los ambientes donde realiza el tratamiento de los datos personales?

5. ¿Se han implementado procedimientos para impedir la generación de copias o la reproducción de documentos al personal no autorizado?

6. ¿Se han implementado mecanismos de respaldo de seguridad de la información del banco de datos personales?

V. DATOS DEL COMPROBANTE DE PAGO (en caso el pago haya sido efectuado en el MINJUE)

Monto de pago: Día de pago: dd/mm/aaaa Nº de Constancia:

En virtud de lo señalado, SOLICITO la inscripción del banco de datos personales a la Dirección de Protección de Datos Personales al amparo de lo establecido en el artículo 34 de la Ley Nº 29733- Ley de Protección de Datos Personales- y de los artículos 76, 77, 78, 79 y 81 del Reglamento de la Ley de Protección de Datos Personales, aprobado por Decreto Supremo Nº 003-2013-JUS.

Fecha: dd/mm/aaaa

Firma:

Nombres:

DNI:

En caso de comprobar fraude o falsedad en la declaración, información o en la documentación presentada por el administrado, la entidad considerará no satisfecha la exigencia respectiva para todos sus efectos, procediendo a declarar la nulidad del acto administrativo sustentado en dicha declaración, información o documento; e imponer a quien haya empleado esa declaración, información o documento una multa en favor de la entidad de entre cinco (5) a diez (10) Unidades Impositivas Tributarias vigentes a la fecha de pago; además, si la conducta se adecua a los supuestos previstos en el Título XIX Delitos contra la Fe Pública del Código Penal, ésta deberá ser comunicada al Ministerio Público para que interponga la acción penal correspondiente. (Numeral 33.3 del artículo 33º del Texto Único Ordenado de la Ley Nº 27444).



3. Adecuación bajo el enfoque AWRisk

Objetivo General:

Gestionar las Bases de Datos Personales bajo un esquema de Gestión de Riesgos, de modo que pueda identificar las amenazas, vulnerabilidades, riesgos a los que están expuestas sus BDP, realizar un análisis de los mismos, darles el tratamiento correspondiente, monitorearlos y establecer los controles, implementar las políticas de tratamiento establecidos por la norma, de modo tal que pueda tener un control sobre sus Bases de Datos Personales.

Requerimientos:

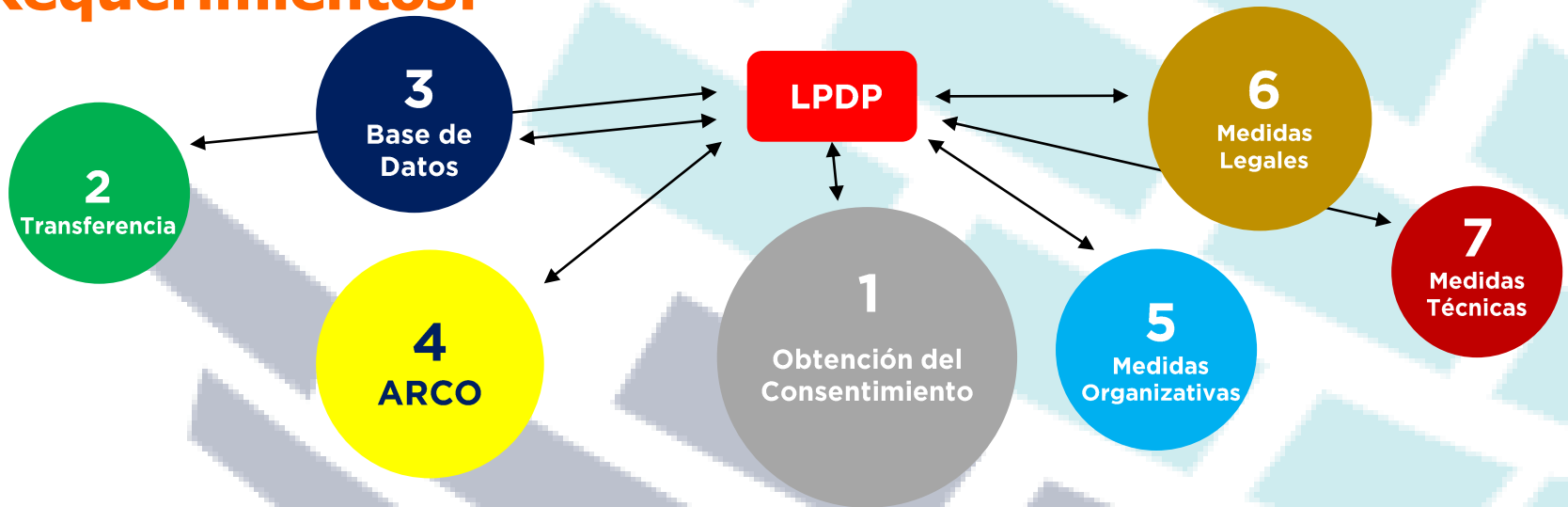

Adecuación bajo el enfoque AWRisk

Requerimientos:



Acepto las condiciones
Para el tratamiento de mis datos personales



El receptor de los Datos personales asume como Titular de la Base de Datos Personales.

El receptor de los Datos personales garantiza el cumplimiento de la Ley 29733.

Las transferencias deben ser establecidas en la política de tratamiento de los DP.



ATIXWORLD
SYSTEMS



Adecuación bajo el enfoque AWRisk

Requerimientos:

3
Base de Datos



RNPD
APDP

BDP de Administración Privada.

Códigos de Conducta
Sanciones, medidas cautelares o correctivas
Registrar creación, modificación o cancelación de BDP.



ATIXWORLD
SYSTEMS



Adecuación bajo el enfoque AWRisk Requerimientos:



A

Acceso

Toda persona tiene derecho a obtener la información que sobre sí mismo sea objeto de tratamiento en bancos de datos de administración pública o privada, la forma en que sus datos fueron recopilados, las razones que motivaron su recopilación y a solicitud de quién se realizó la recopilación, así como las transferencias realizadas o que se prevén hacer de ellos.

R

Rectificación

(Actualización, Inclusión): Es el derecho del titular de datos personales que se modifiquen los datos que resulten ser parcial o totalmente inexactos, incompletos, erróneos o falsos.

C

Cancelación

El titular de los datos personales podrá solicitar la supresión o cancelación de sus datos personales de un banco de datos personales cuando éstos hayan dejado de ser necesarios o pertinentes para la finalidad para la cual hayan sido recopilados; hubiere vencido el plazo establecido para su tratamiento; se ha revocado su consentimiento para el tratamiento y en los demás casos en los que no están siendo tratados conforme a la Ley y al reglamento.

O

Oposición

Toda persona tiene la posibilidad de oponerse, por un motivo legítimo y fundado, referido a una situación personal concreta, a figurar en un banco de datos o al tratamiento de sus datos personales, siempre que por una ley no se disponga lo contrario.



Adecuación bajo el enfoque AWRisk Requerimientos:

5

Medidas
Organizativas

Identificación de Activos.
Inventario y Valorización de BDP.
Análisis y Evaluación de Riesgos de DP
Estrategia de Tratamiento de Riesgos
Implementación de Controles
Monitoreo de Riesgos

6

Medidas
Legales

Roles y Responsabilidades
Identificación de Riesgos Normativos
Plan de adecuación
Clasificación de la Información

7

Medidas
Técnicas

Análisis de la brecha respecto a
controles y medidas de seguridad
actuales y requeridas por la LPDP.



ATIXWORLD
SYSTEMS



¿ Qué es UN RIESGO?



“Es el efecto de la incertidumbre en el logro de los objetivos.” ISO 31000

CONTEXTO:

Misión (tareas + propósito)



ATIXWORLD
SYSTEMS



Procesos AwRisk



ATIXWORLD
SYSTEMS



Proceso Identificación AwRisk

1

IDENTIFICAR
ELEMENTOS
DE RIESGOS

 **VULNERABILIDADES**

VU01 VU02 VU03 ... VUnn

 **CONSECUENCIAS**

CS01 CS02 CS03 ... CSnn

 **AMENAZAS**

AM01 AM02 AM03 ... AMnn

 **RIESGOS**

RI01 RI02 RI03 ... RInn

 **FUENTES DE RIESGO**

FR01 FR02 FR03 ... FR0nn

 **ACTIVOS**

AC01 AC02 AC03 ... ACnn

 **EVENTOS E INCIDENTES**

EI01 EI02 EI03 ... EI nn

 **CONTROLES**

CN01 CN02 CN03 ... CNnn

*Considerando únicamente
"Nivel de Impacto"*











ATIXWORLD
SYSTEMS











Proceso Análisis y Evaluación AwRisk

2

ASOCIAR
ELEMENTOS

! RI01	 VU01
	 CS04
	 FR01
	 FR12
	 FR12
	 CN01
 CN08	
 CN12	

! RI03	 CN03
	 CN14

! RI09	 VU03
	 VU07
	 CS05
	 AM06
	 CN01
	 CN09

...

3

APROBAR
RIESGOS
IDENTIFICADOS



**ESTADO =
IDENTIFICADO**



ATIXWORLD
SYSTEMS













Proceso de Tratamiento AwRisk

4

HOJA DE RIESGOS:

- Actualizar Elementos Asociados
- Controles:
 - Pesos
 - Nivel Cumplimiento
 - Obtener Índice

 RI01	 VU01	 CS04	 CS07		
	 FR01	 FR12			
	 AM03				
	 CN01	 CN08	 CN12	 CN24	
	15%	25%	35%	25%	
	x	x	x	x	
	15	90	55	100	
	=	=	=	=	
	69.00 =	2.25	22.50	19.25	25.00

Peso <= 100%
 Nivel de Cumplimiento

Índice de Cumplimiento (IC)

5

HOJA DE RIESGOS:

- Asignar Nivel de Riesgo

 RI01	NIVEL DE RIESGO (NR)	* PROBABILIDAD	IMPACTO
EFFECTIVO	 Muy Alto	Possible	Catastrófico
INTRINSECO	 Alto	Casi Seguro	Catastrófico
RESIDUAL	 Medio	Raro	Catastrófico



ATIXWORLD
SYSTEMS



6

APROBAR RIESGOS ANALIZADOS

Proceso de Tratamiento AwRisk

ESTADO = APROBADO

Línea Base
IC y NR

A risk card for RI01 with a green background. It features a green warning triangle icon, a green ID 'RI01', a green lock icon, two red 'X' icons, two purple wheel icons, a lightning bolt icon, and four blue checkmark icons. A small table in the top right corner shows a grid with red and yellow dots. Below the checkmarks are four red progress bars.

ESTADO = APROBADO

Línea Base
IC y NR

A risk card for RI09 with a green background. It features a green warning triangle icon, a green ID 'RI09', two green lock icons, one red 'X' icon, one lightning bolt icon, and two blue checkmark icons. A small table in the top right corner shows a grid with yellow, red, and green dots. Below the checkmarks are two red progress bars.



ATIXWORLD
SYSTEMS



Proceso Monitoreo AwRisk

7

DEFINIR
ESTRATEGIA

8

APROBAR
ESTRATEGIA

 RI01	<ul style="list-style-type: none"><input type="radio"/> Evitar<input type="radio"/> Aceptar<input type="radio"/> Eliminar<input checked="" type="radio"/> Modificar Consecuencia<input checked="" type="radio"/> Modificar Probabilidad<input type="radio"/> Compartir
---	---

 RI03	<ul style="list-style-type: none"><input type="radio"/> Evitar<input checked="" type="radio"/> Aceptar<input type="radio"/> Eliminar<input type="radio"/> Modificar Consecuencia<input type="radio"/> Modificar Probabilidad<input type="radio"/> Compartir
---	--

 RI09	<ul style="list-style-type: none"><input type="radio"/> Evitar<input type="radio"/> Aceptar<input type="radio"/> Eliminar<input type="radio"/> Modificar Consecuencia<input type="radio"/> Modificar Probabilidad<input checked="" type="radio"/> Compartir
---	--

ESTADO = APROBADO



ATIXWORLD
SYSTEMS



Proceso Monitoreo AwRisk

9

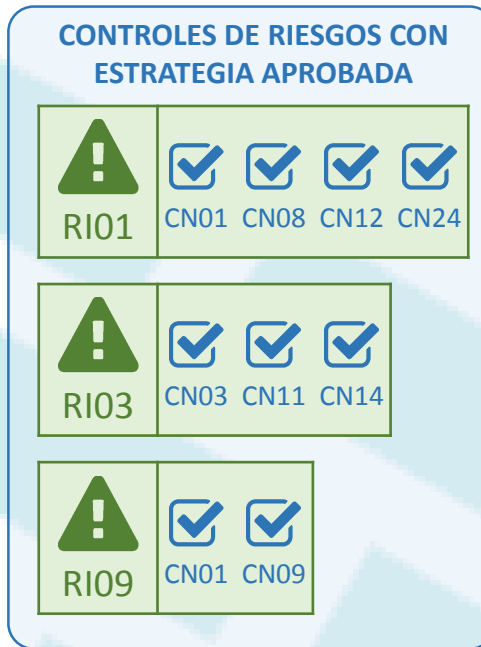

RI01	CN01	PL01
RI01	CN12	
RI09	CN01	

RI01	CN08	PL02
RI03	CN03	
RI03	CN11	
RI09	CN09	
RI03	CN14	
RI03	CN14	PL03

10

ASIGNAR TAREAS

- Datos de Tarea:
 - Descripción
 - Responsable
 - Fechas
 - Avance "(0%)"

			TAREAS
PL01	RI01	CN01	TA01
			TA02
	RI01	CN13	TA03
			TA04
	RI09	CN01	TA05
			TA06

APROBAR PLANES

11

ESTADO = APROBADO



ATIXWORLD
SYSTEMS



12

ACTUALIZAR NIVEL DE RIESGO

Proceso Monitoreo AwRisk

 RIO1	NIVEL DE RIESGO	* PROBABILIDAD	IMPACTO
EFFECTIVO (Línea Base)	 Muy Alto	Possible	Catastrófico
EFFECTIVO (Nuevo Actual)	 Medio	Raro	Catastrófico

 RIO9	NIVEL DE RIESGO	* PROBABILIDAD	IMPACTO
EFFECTIVO (Línea Base)	 Medio	Probable	Menor
EFFECTIVO (Nuevo Actual)	 Bajo	Improbable	Menor

13

ACTUALIZAR NIVEL DE CUMPLIMIENTO DE CONTROLES

 RIO1	 CN01
Nivel de Cumplimiento Línea Base	 15
Nivel de Cumplimiento (Nuevo Actual) (*)	 80



















 RIO1	 CN08
Nivel de Cumplimiento Línea Base	 90
Nivel de Cumplimiento (Nuevo Actual) (*)	 100

(*) Genera un re-cálculo del **ÍNDICE DE CUMPLIMIENTO** del Riesgo



14

ACTUALIZAR ACTIVIDADES

				% AVANCE					
PL01	 RI01	 CN01	 TA01	75 %					% AVANCE
				% AVANCE	PL01	 RI01	 CN01	 TA02	40 %
PL01	 RI01	 CN13	 TA03	25 %					% AVANCE
				% AVANCE	PL01	 RI09	 CN01	 TA04	10 %
PL01	 RI09	 CN01	 TA05	30 %					% AVANCE
				% AVANCE	PL01	 RI09	 CN01	 TA06	85 %





Yann Loechle

En Línea

Search...

MI CUENTA

IDENTIFICACION DE RIESGOS

ANALISIS Y EVALUACION

TRATAMIENTO

MONITOREO

EVENTOS E INCIDENTES

ACTIVOS

GESTION DE DOCUMENTOS

GESTION DE DOCUMENTOS

CONTINUIDAD DE NEGOCIO



Identificación de Riesgos >> RQE > SCI > SCM-CadenadeSuministro > Riesgos de la Demanda

Inicio > Id. de Riesgos > Panel de Control

Riesgos Vulnerabilidades Consecuencias Fuentes de Riesgo Amenazas Controles Eventos e Incidentes Documentos

Tipo: Filtre por Período: 2017 Todos Estado: Nivel Impacto: Seleccione

Mostrar 15 registros

Búsqueda Rápida:

+ Nuevo

Rie	Tipo	Fecha Registro	RIESGO	Registrado por	Responsable	0	0	0	0	0	0	0	0	0	0	0	Nivel Impacto	Estado
00141	81 198	Ciberneticos	02-11-2017 12:12	Riesgo 20171102 1210	Juan Carlos Vecco		0	0	0	0	0	0	0	0	0	0	Menor	Nuevo
00140	81 198	Ciberneticos	12-10-2017 16:32	Riesgo Prueba de Fecha y Hora 20171012 1130	Eduardo Palomares	Eduardo Palomares	1	0	2	0	0	0	0	0	0	0	Mayor	Identificado
00139	81 198	Ciberneticos	12-10-2017 16:14	Riesgo Cibernetico 20171012 1113	Eduardo Palomares	Eduardo Palomares	1	0	1	0	0	0	0	0	0	0	Menor	Identificado
00138	81 198	Ciberneticos	10-10-2017 16:21	Riesgo Cibernetico 20171010 1113	Eduardo Palomares	Eduardo Palomares	2	0	0	0	0	0	0	0	0	0	Moderado	Identificado
00137	81 198	Naturales	10-10-2017 16:18	Riesgo Natural 20171010 1112	Eduardo Palomares	Eduardo Palomares	1	2	3	4	5	6	1	1	1	1	Menor	Identificado
00136	81 198	Humanos	04-10-2017 09:18	Riesgo Prueba Documentos 20171004 0916	Eduardo Palomares		1	2	3	2	4	5	1	1	1	1	Menor	Relacionado
00135	81 198	Ciberneticos	02-10-2017 17:42	Riesgo 20171002 1741	Eduardo Palomares		0	0	1	0	0	0	0	0	0	0	Menor	Nuevo
00134	81 198	Humanos	02-10-2017 17:02	Riesgo 20170929 0915	Eduardo Palomares		0	0	3	0	0	0	0	0	0	0	Insignificante	Relacionado
00131	81 198	Naturales	12-09-2017 15:29	Riesgo 20170912 1025 Prueba	Eduardo	Mauricio	2	0	1	0	0	0	0	0	0	0	Menor	Relacionado



ATIXWORLD SYSTEMS



Identificación de Riesgos >> RQE > SCI > SCM-CadenadeSuministro > Riesgos de la Demanda

Inicio > Id. de Riesgos > Panel de Control

[Riesgos](#)
[Vulnerabilidades](#)
[Consecuencias](#)
[Fuentes de Riesgo](#)
[Amenazas](#)
[Controles](#)
[Eventos e Incidentes](#)
[Documentos](#)

Tipo:
 Período:
 Todos
 Estado:
 Nivel Impacto:

Mostrar registros

Búsqueda Rápida:

Riég	Tipo	Fecha Registro	R I E S G O	Registrado por	Responsable	0	0	0	0	0	0	0	0	0	0	Nivel Impacto	Estado
00141	81 198 Ciberneticos	02-11-2017 12:12	Riesgo 20171102 1210	Juan Carlos Vecco		0	0	0	0	0	0	0	0	0	0	Menor	Nuevo
00140	81 198 Ciberneticos	12-10-2017 16:32	Riesgo Prueba de Fecha y Hora 20171012 1130	Eduardo Palomares	Eduardo Palomares	1	0	2	0	0	0	0	0	0	0	Mayor	Identificado
00139	81 198 Ciberneticos	12-10-2017 16:14	Riesgo Ciberneticos 20171012 1113	Eduardo Palomares	Eduardo Palomares	1	0	1	0	0	0	0	0	0	0	Menor	Identificado
00138	81 198 Ciberneticos	10-10-2017 16:21	Riesgo Ciberneticos 20171010 1113	Eduardo Palomares	Eduardo Palomares	2	0	0	0	0	0	0	0	0	0	Moderado	Identificado
00137	81 198 Naturales	10-10-2017 16:18	Riesgo Natural 20171010 1112	Eduardo Palomares	Eduardo Palomares	1	2	3	4	5	6	1	0	0	0	Menor	Identificado
00136	81 198 Humanos	04-10-2017 09:18	Riesgo Prueba Documentos 20171004 0916	Eduardo Palomares		1	2	3	2	4	5	1	0	0	0	Menor	Relacionado
00135	81 198 Ciberneticos	02-10-2017 17:42	Riesgo 20171002 1741	Eduardo Palomares		0	0	1	0	0	0	0	0	0	0	Menor	Nuevo
00134	81 198 Humanos	02-10-2017 17:02	Riesgo 20170929 0915	Eduardo Palomares		0	0	3	0	0	0	0	0	0	0	Insignificante	Relacionado
00131	81 198 Naturales	12-09-2017 15:29	Riesgo 20170912 1025 Prueba cambio de Contexto - Proyecto	Eduardo Palomares	Mauricio Vecco	2	0	1	0	0	0	0	0	0	0	Menor	Relacionado
00130	81 198 Humanos	08-09-2017 19:35	Riesgo 20170908 1434 - Prueba de Ordenamiento	Eduardo Palomares	Mauricio Vecco	1	0	0	0	0	0	0	0	0	0	Moderado	Identificado
00129	81 198 Humanos	07-09-2017 21:56	Riesgo NOTIF 20170907 1655	Eddy Torres Lopez	Mauricio Vecco	1	0	0	0	0	0	0	0	0	0	Menor	Identificado
00128	81 198 Humanos	07-09-2017 21:35	Riesgo NOTIF 20170907 1635	Eddy Torres Lopez	Mauricio Vecco	1	0	0	0	0	0	0	0	0	0	Menor	Identificado
00127	81 198 Humanos	06-09-2017 20:09	Riesgo NOTIF 20170906 1505	Eddy Torres Lopez	Mauricio Vecco	1	0	0	0	0	0	0	0	0	0	Insignificante	Relacionado
00126	81 198 Humanos	06-09-2017 19:56	Riesgo NOTIF 20170906 1451	Eddy Torres Lopez	Mauricio Vecco	1	0	0	0	0	0	0	0	0	0	Menor	Identificado
00125	81 198 Humanos	06-09-2017 19:41	Riesgo NOTIF 20170906 1437	Eddy Torres Lopez	Mauricio Vecco	1	0	0	0	0	0	0	0	0	0	Mayor	Identificado

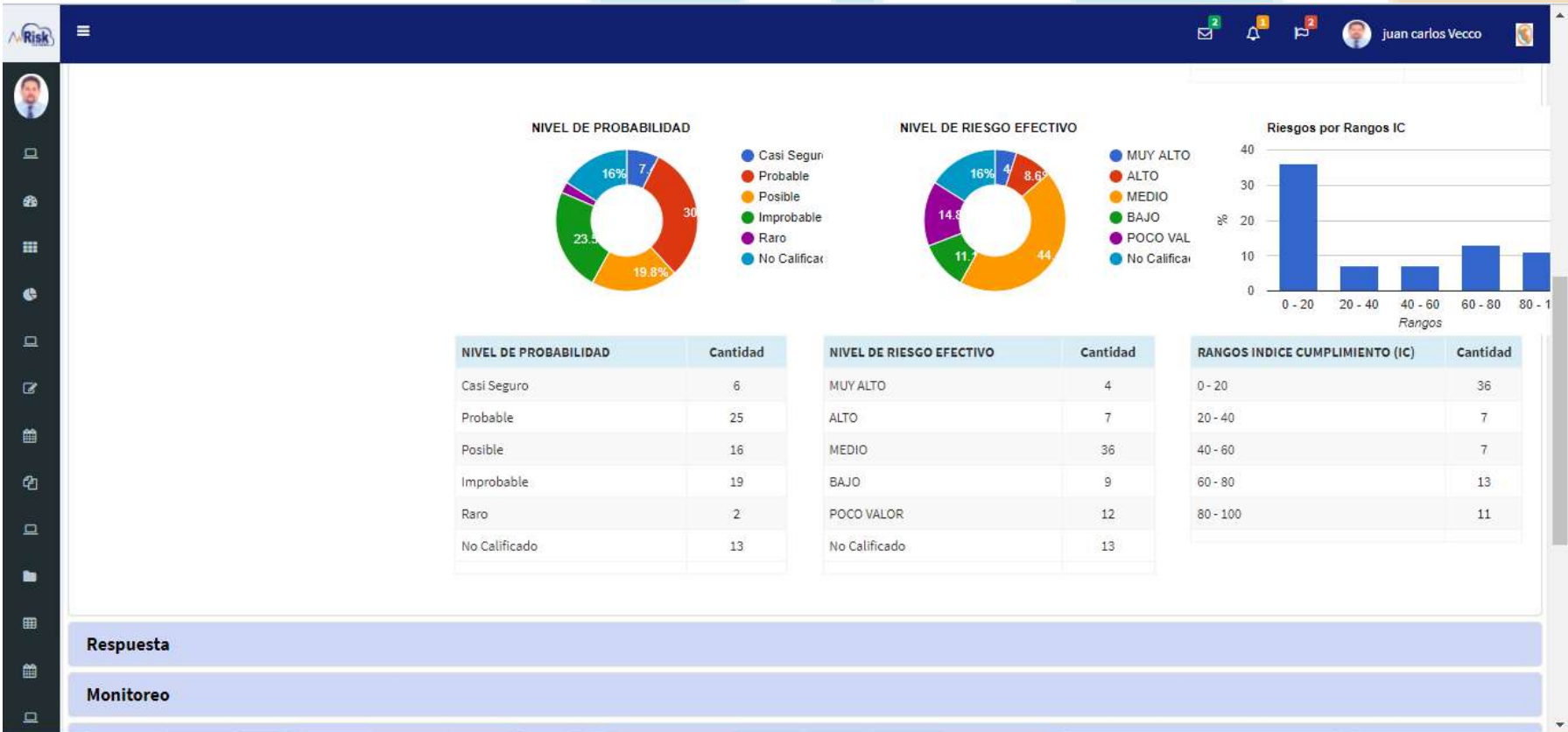

Protección de Datos Personales

Datos de importancia.

Las empresas privadas y públicas que den un mal tratamiento a sus bases de datos de usuarios, contraviniendo los principios de la Ley de Protección de Datos Personales y atentando contra los derechos fundamentales de las personas, estarán cometiendo una infracción **muy grave** y podría recibir multas que van desde:

0.5 – 5.0 UIT	S/. 20,250	Leve.
5.0 – 50 UIT	S/. 202,500	Grave.
50 UIT – 100 UIT	S/. 405,000	Muy Grave.

Otras **infracciones muy graves** que se sancionarán con una multa similar es **crear, modificar, cancelar o mantener bancos de datos personales** sin cumplir con lo establecido por la ley y su reglamento.

A partir del 2013, todas las empresas públicas y privadas que tengan base o banco de datos con información de personas naturales, están **obligados** a inscribirse en un registro especial administrado por la **ANPDP**, que está adscrita al Ministerio de Justicia.



ATIXWORLD
SYSTEMS



Contacto.



ATIXWORLD SYSTEMS



www.Atixworld.com

www.awrisk.com

Av. César Vallejo 1561-Of 101 B Lima 37 - Perú

Teléf.: (511) 295 6319

E-mail: Informes@Atixworld.com



ATIXWORLD
SYSTEMS

